





■主要諸元

型式	選別王シリーズ				選別王子II
	KG-S110X (玄米専用)	KG-S50X2-B (玄米用)	KG-S50X2-W (白米用)	KG-S40X (玄米/白米兼用)	KG-S07X (玄米/白米兼用)
					
KSAS対応	○★	○★	○★	○★	×
基本性能	シュート	溝シュート×110レーン	溝シュート×50レーン	溝シュート×40レーン	溝シュート×14レーン
	処理能力	3.3t/h(8インチ摺機対応) (不良品混入率8%以下の場合) 2.7t/h(6インチ摺機対応) (不良品混入率10%以下の場合)	2.1t/h(不良品混入率10%以下の場合)	1.5t/h(不良品混入率10%以下の場合)	200kg/h(不良品混入率10%以下の場合)
選別対象	着色粒・被害粒・未熟米・死米等の不良米、モミ、ガラス、石、草の実、樹脂等の異物				着色粒・被害粒・未熟米・死米等の不良米、モミ、ガラス、石、草の実、樹脂等の異物 (運転モードにより異なります)
検出部	センシング方式	デジタルラインセンサカメラ×6台		デジタルラインセンサカメラ×3台	
	光源	2色発光LED×前後上下各1本(左右×2) 緑(青米選別なし)/赤(青米選別あり)		LED×前後各1本 緑(玄米用)   青(白米用)	2色発光LED×前後各1本 緑(玄米用)/青(白米用)
構成	排除部	イジェクタ数	110個	50個	40個
	昇降機	原料張込用×1本、良品排出用×1本			オプション(原料張込用×1本)
搬送部	張込みホッパ容量	14.5kg	38.5kg	13.0kg	12.0kg(上部)
	原料供給方式	振動フィーダ			振動フィーダ
運転制御	操作表示部	7インチカラー液晶タッチパネル+スイッチ+排除モニタ		4.3インチカラー液晶タッチパネル+スイッチ+排除モニタ	
	選別モード	うるち玄米(青米選別あり)、うるち玄米(青米選別なし)、もち玄米(青米選別あり)、もち玄米(青米選別なし)、黒米		うるち玄米、うるち白米、もち玄米、もち白米	
	自動感度調整(オートチューニング機能)	なし		あり	
	感度設定アシスト機能	あり		なし	
機仕様	外形寸法	幅1,114mm×奥行1,438mm×高さ2,163mm	幅770mm×奥行1,340mm×高さ1,880mm	幅647mm×奥行1,170mm×高さ1,867mm	幅500mm×奥行836mm×高さ1,046mm
	排出高さ	良品:1,757mm、不良品:405mm	良品:1,440mm、不良品:260mm	良品:1,364mm、不良品:272mm	良品:322mm、不良品:本体下部に受け箱を内蔵
	製品質量	384kg	220kg	189kg	86kg
	電源	AC200V三相 50/60Hz 1380W	AC100V単相 50/60Hz 550W	AC200V三相 50/60Hz 575W	AC100V単相 50/60Hz 最大210W
	使用環境条件	温度:0~40℃、湿度:20~80%(ただし、結露しないこと)			
空気	エア消費量	375NL/min	247NL/min	109NL/min	18NL/min
	コンプレッサ	推奨コンプレッサ3.7kW (ドライヤ付・無給油型)	推奨コンプレッサ2.2kW (ドライヤ付・無給油型)	推奨コンプレッサ1.5kW (ドライヤ付・無給油型)	推奨コンプレッサ0.4kW (ドライヤ付・無給油型)
	エア接続形態	3/8ワンタッチカプラ(オス)			3/8ワンタッチカプラ(オス)
メーカー希望小売価格(税込)	4,323,000円	2,519,000円	2,035,000円	1,320,000円	

※全ての価格はメーカー希望小売価格です。※オプション価格はメーカー希望小売価格に含まれていません。※メーカー希望小売価格(税込)の消費税率は10%です。※税込価格は2021年5月現在のものです。  
 ※コンプレッサ、集塵機はオプションです。別途ご用意ください。※異物によっては対応できない場合があります。※米以外の原料を選別する場合はご相談ください。  
 ※主要諸元・形態は改良のため予告なく変更することがあります。★KSASに対応するには専用通信機器が必要になります。詳細は3ページをご覧ください。

# クボタ色彩選別機

## 総合カタログ

For Earth, For Life  



# 選別王

## SERIES



製品の詳しいご相談は下記までご連絡ください。

ECO FIRST 本社 〒556-8601 大阪市浪速区敷津東1丁目2番47号

 取扱説明書をよく読んで正しく安全に使いましょう。  
 農業機械はじゅうぶんに点検整備するように心がけましょう。

コード No. **8-10-2-0034-0319Y** KES.KES 21.6 作成. 4

# クボタ色彩選別機 **選別王** SERIES

選別の工程「流す・見る・撃つ」“3ステップ”に独自技術を導入

## 高い選別精度と 高い処理能力を実現。

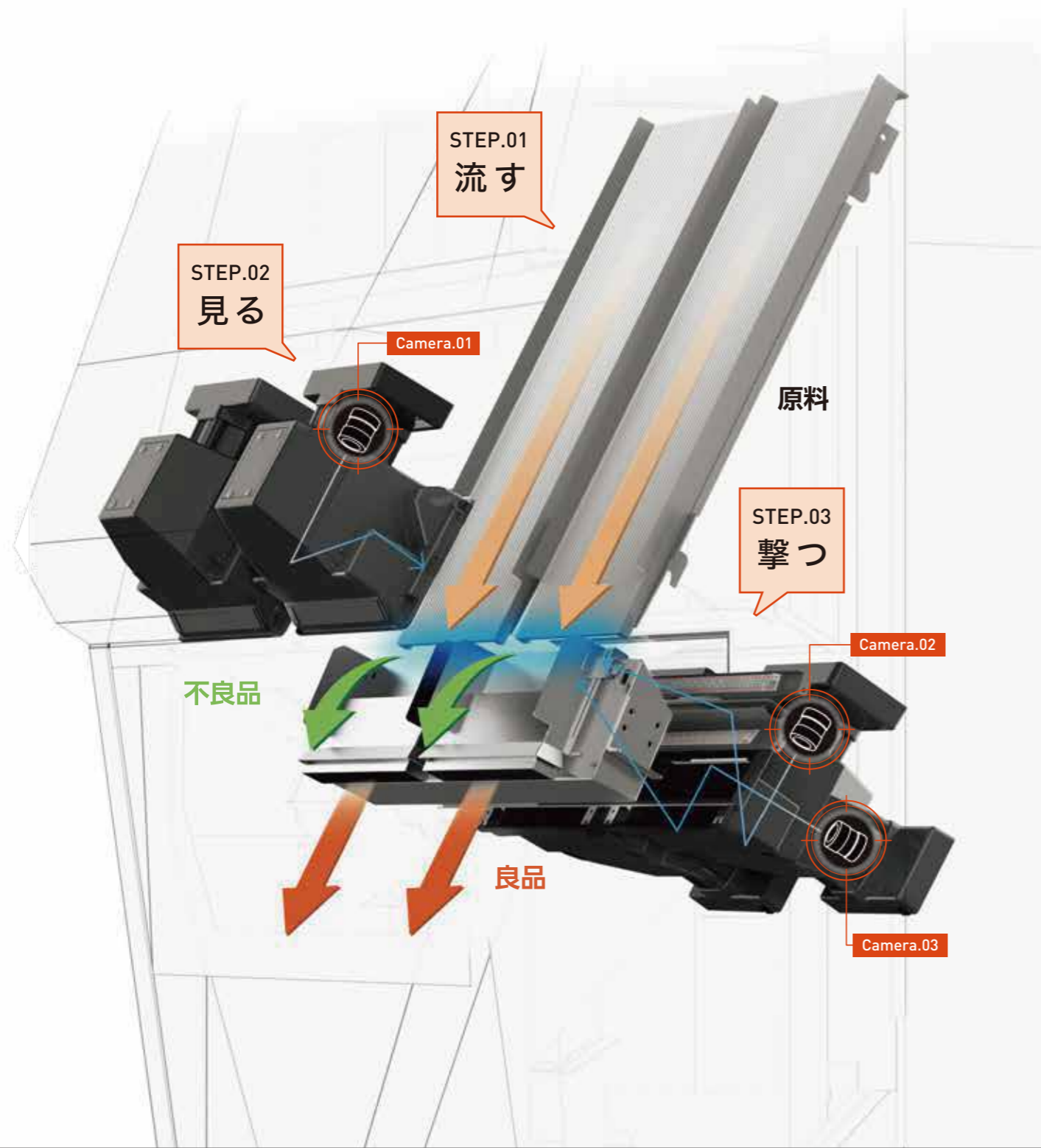

ヤケやシラタ等の不良品やガラス等の異物を高速で取り除いて、お米の品質を高める色彩選別機。担い手農家や営農組合等の生産者からお米屋さんまで幅広く採用が広がっています。クボタの色彩選別機は、狭いスペースでもお使いいただける小型タイプから、籾摺ラインに組み込む本格タイプまで用途に合わせてお選びいただけるラインアップを揃えています。



### STEP.01 流す

安定した処理能力を可能にします！

#### オール1次選別

2次選別からの戻りがなく、処理能力が安定。籾摺ラインの能力を絞る調整が必要ありません！

選別王series オール1次選別

他社 2次選別有

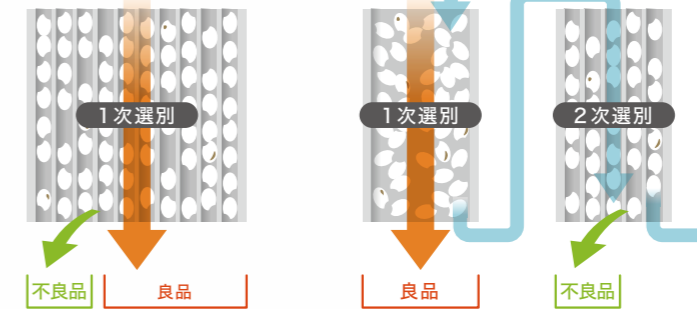

#### オール溝シュート

米粒が重ならず、一粒ずつ流すので1合からでもきれいに選別可能。

選別王series

他社

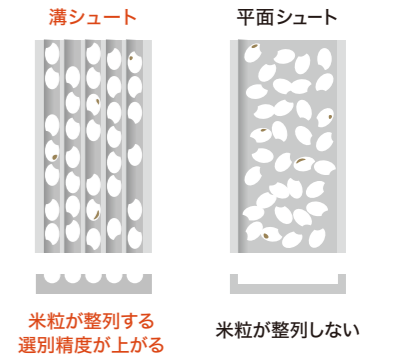

### STEP.02 見る

ヤケ・シラタ・不良品を同時に選別します！

#### 3台のカメラ\*で高精度選別を実現 ※KG-S07Xは前後2台

Point.1 前後の反射カメラ2台で、カメムシ斑点米とヤケ等の着色米を検出。  
Point.2 3台目の透過カメラで、乳白(シラタ)等の未熟粒を検出。

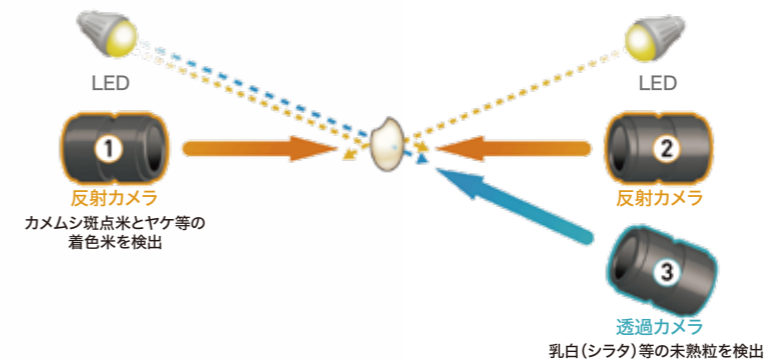

#### LED照明を採用

40000時間の長寿命  
短時間暖気 1~5分

#### デジタルライン センサカメラ搭載

微妙な明暗の差を検知可能で  
小さなカメムシ被害も逃しません。

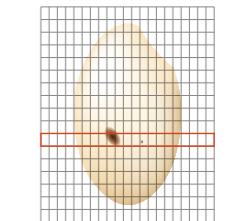

### STEP.03 撃つ

共連れの少ない高い歩留まりを維持します！

#### 高速エアジェクタでピンポイントで排除

共連れ\*を極限まで減らす切れ味の良い「高速エアジェクタ」を採用。1回で異物・不良品を排除し、高い歩留まりを維持します。

※不良品を吹き飛ばすエア噴射により、一緒に吹き飛ばされる良品

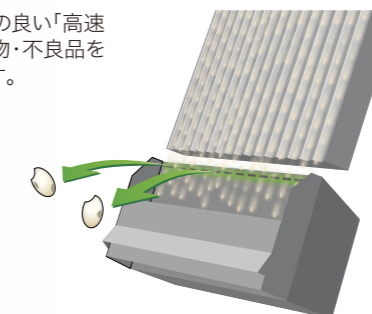

#### POINT. 不良品混入率 10%に対応

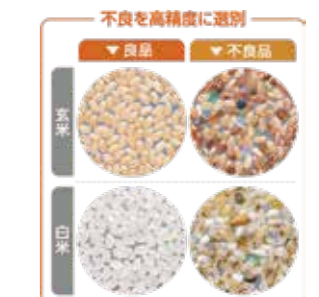





## KSAS乾燥調製システムでできること

### 新機能追加!

#### 01 選別結果マップ表示 NEW

乾燥ロットごとの選別結果(カメムシ、ヤケ、シラタ等)を地図に色分け表示し、今年のできを見て、翌年の営農計画に活かします。

##### <活用例>

カメムシの状況を地図で見て防除するほ場を絞ることで、薬剤費用と散布手間を削減しながら、カメムシ被害を抑え、収量増ができました!

##### カメムシの多いほ場は、翌年ドローンで防除を実施

- ・カメムシの被害減少(6.61% → 2.27%)
- ・収量アップ(製品1,014.6kg → 1,444.6kg)反収137kg増
- ・くず米、中米も減少



※選別結果マップ表示は2021年7月開始予定です。上記は開発中の画面のため、実際の画面と異なることがあります。

#### 02 遠隔での選別確認が可能

ほ場等離れた場所での作業中でも、スマートフォン等の端末からユーザーの意図した目的に合った選別ができています。リアルタイムで確認できます。

#### 03 請負時の証憑として

選別結果を、証憑としてエクセルで出力できます。調製作業の信頼性アップにつながります。

#### 04 異常メール通知

離れた場所においても、機械の異常時にはメールで通知されますので、現場へ迅速に処置指示ができます。

##### ⚠ エラーメッセージの内容

- ・選別室カバー開
- ・エア圧力確認
- ・排除頻度上限超過
- ・排除系異常
- ・瞬時停電検出
- ・光束不足
- ・昇降機過負荷
- ・下限流量未満
- ・透過バックグランド調光失敗
- ・電源リセット

### ■KSAS対応色彩選別機をKSAS乾燥調製システムへ連携させるために必要なもの

#### ご購入いただく機器 (接続に必要となります)

- ① KSASポート親機 (全機種共通)
- ② KSASポート子機 (KG-S110X用)
- ③ KSASポート子機 (KG-S50X2、KG-S40X用)
- ④ KSASセツソクセット (KG-S50X2、KG-S40X用)



※KG-S110Xは内蔵済

#### お客様にご用意いただく機器

パソコン、タブレット、スマートフォン等の端末機器。データ表示やメール確認に使用します。



対応機種	No.	品番	型式名	メーカー希望小売価格(税込)	備考
全機種	①	M2317-10000	KPH-GWAJ1 (KSASポート親機)	191,400円	全機種に共通 (既にKSAS乾燥調製システムを導入しているお客様はご準備いただく必要がありません。)
KG-S110X用	②	M2319-20000	KPH-WSBJ1 (KSASポート子機)	23,100円	接続セット内蔵済
KG-S50X2用 KG-S40X用	③	M2317-20000	KPH-WSAJ1 (KSASポート子機)	25,190円	④の接続セット必要
KG-S50X2用	④	L68C2-10760	KSASセツソクセット(S50X2)	33,000円	③に必要
KG-S40X用		L68F1-10760	KSASセツソクセット(S40X)		

**ご注意** パソコン、タブレット、スマートフォン等はお客様にてご用意ください。  
(Wi-Fi対応機であればモデルに指定はございません。)

通信費 (KSAS営農コース) +月額 2,200円

新規入会の場合  
1年間無料  
2021年5月現在

既設の色彩選別機に取付けの場合(上記④が下記④-1になります)

KG-S50X2用	④-1*	L68C2-10660	KSASセット/カバー(S50X2)	46,200円	+ 現地改造費(別途) 改造費用は お問い合わせ ください。
KG-S40X用		L68F1-10660	KSASセット/カバー(S40X)		
KG-S50X用		L68C1-10660	KSASセット/カバー(S50X)		

※④-1 ④KSASセツソクセットに、カバーと対応ソフトウェアが付属したものです。写真は掲載しておりません。

※全ての価格はメーカー希望小売価格です。 ※メーカー希望小売価格(税込)の消費税率は10%です。 ※税込価格は2021年5月現在のものです。

## ラインアップ一覧

### 籾摺ライン対応機

#### KG-S110X

選別王シリーズの最高峰  
圧倒的な大処理能力と高精度選別で  
大規模農家様の希望にお応えします

玄米専用

6-8インチ籾摺機対応

3.3t/h処理能力(8インチ)

※6インチの場合は2.7t/h

KSAS対応

メーカー希望  
小売価格(税込) **4,323,000円**

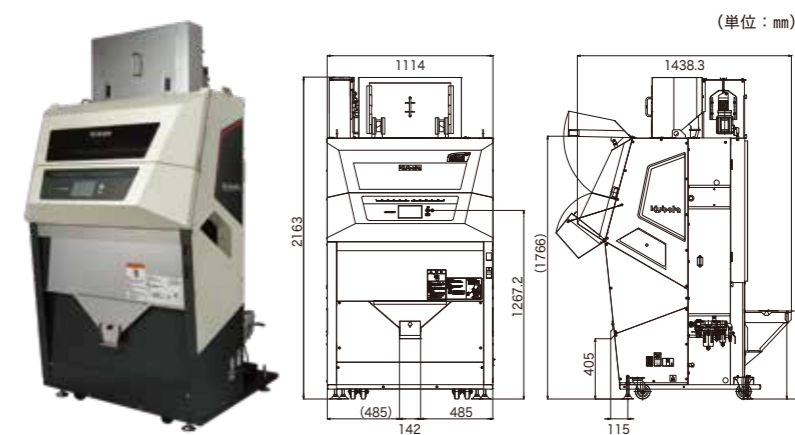

P5-6

#### KG-S50X2

簡単操作と高精度選別を両立  
使い勝手の良いプロユースの製品です

玄米対応(-B)・白米対応(-W)

5インチ籾摺機対応

2.1t/h処理能力

KSAS対応

メーカー希望  
小売価格(税込) **2,519,000円**

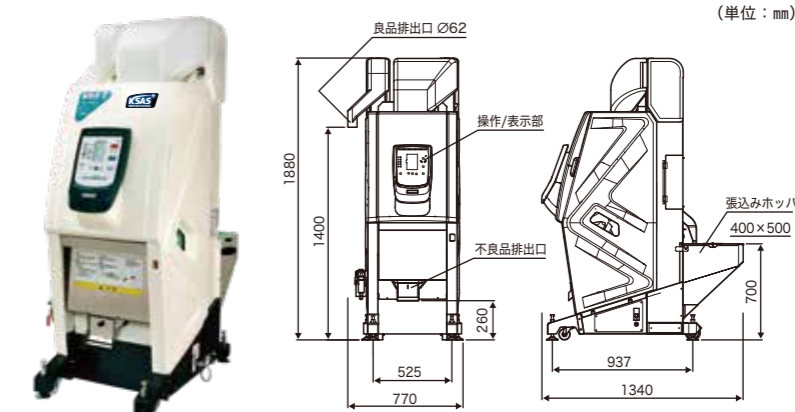

P7-8

#### KG-S40X

安定した処理能力で  
効率の良い作業ができます

玄米/白米兼用

3-4インチ籾摺機対応

1.5t/h処理能力

KSAS対応

メーカー希望  
小売価格(税込) **2,035,000円**

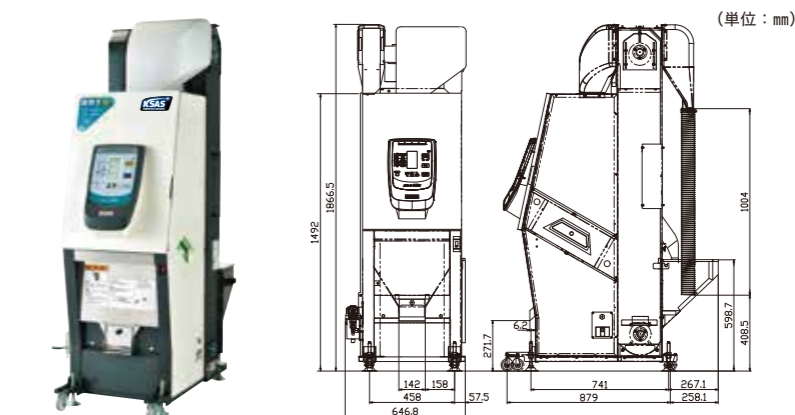

P9-10

### お米直売用小型機

#### KG-S07X

お米の直売農家様向けの小型タイプ  
スペースを選ばずに設置が可能です

玄米/白米兼用

直売農家様向け

200kg/h処理能力

メーカー希望  
小売価格(税込) **1,320,000円**

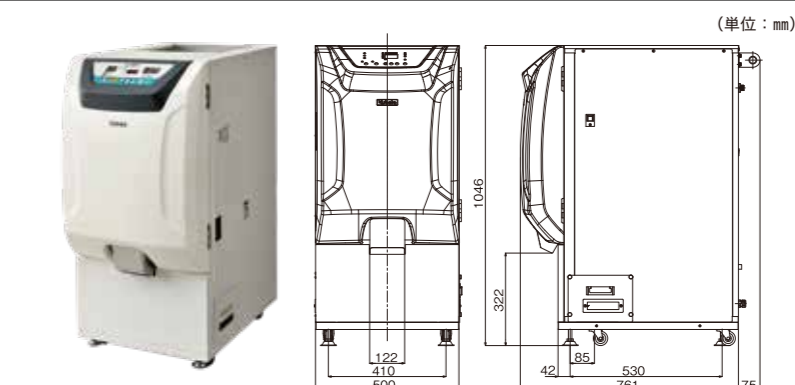

P11-12



# 選別王 SERIES

選別王シリーズの最上位フラッグシップモデル  
高歩留まりでありながら高速度の処理能力で作業時間を軽減できる

## KG-S110X



玄米専用

6-8インチ粳摺機対応

3.3t/h処理能力(8インチ)  
※6インチの場合は2.7t/h

KSAS対応



メーカー希望小売価格(税込)  
**4,323,000円**

### Point.01 高い歩留まり性能

選別王シリーズ最高峰

#### ■中心検出

黒点のあるお米の中心を割り出し、米一粒を狙って吹き飛ばします。

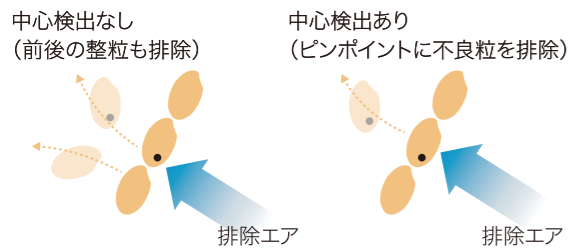

#### ■チャンネル数増加

従来機\*より1chあたりの処理流量を少なくすることで、お米の間隔を空けて搬送。お米の重なりを防ぎます。

※自社KG-S50X2比

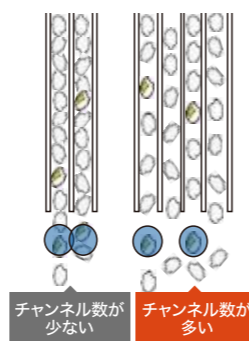

#### ■青米の選別精度向上

赤色LED標準装備

整粒と活青米の差がはっきり区別できるようになり、活青米の選別精度アップ。

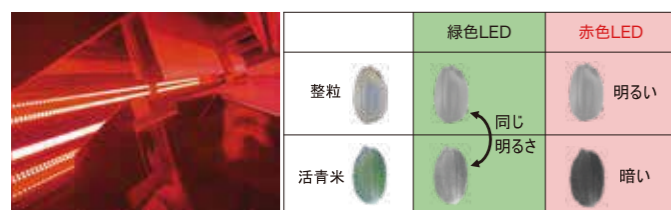

#### ■良品排出昇降機位置が自由に

左流れ右流れに対応

粳摺ラインの左、右流れのどちらでも対応可能。良品排出昇降機の左右配置をご購入時に選択していただけます。

※設置後の組み換えはできません



### Point.02 高いメンテナンス性

#### ■工具レスでメンテナンスができる

昇降機の側面パネル、上部ホoppa点検窓、選別室良品シュート等各部パネルが工具レスで取り外しできます。



▲マグネットで簡単脱着

#### ■大きな点検窓で内部清掃も楽に

点検窓の開口面積が3.3倍\*アップ。選別室ガラス面の清掃時、モップでのほこりふき取り掃除がやりやすくなっています。

**3.3倍\*** 面積UP ※自社KG-S50X2比



▲昇降機の清掃も大きな開口でとても楽になりました

### Point.03 操作性の向上

#### ■見やすく、直観的に操作ができる

7インチのタッチパネルを搭載。大きな文字やボタンで必要な情報が一目で分かり、誰でも迷うことなくかんたんに操作が可能です。



▲ ホーム画面

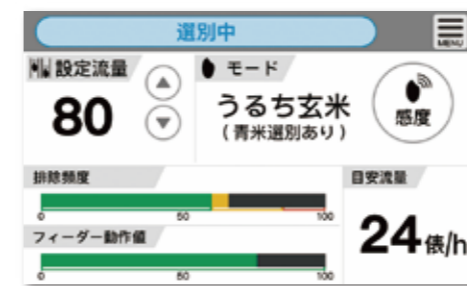

▲ 選別中画面

#### ■エラー対応等をイラストで表示

エラーの発生や操作の補助もイラストを表示することで分かりやすく説明。もしもの時でも安心してお使いいただけます。



▲ エラー発生時画面



▲ 操作の補助画面



# 選別王 SERIES

## KG-S50X2



5インチ粉摺機に対応  
2.1t/hの大処理能力

玄米対応(-B)・  
白米対応(-W)

5インチ粉摺機対応

2.1t/h処理能力

KSAS対応

メーカー希望小売価格(税込)

2,519,000円

### Point.01 優れた操作性

#### ■LED照明

作業開始までの時間を短縮

- 暖機運転時間が5分と従来機(50X)の蛍光灯と比べ、大幅に短縮。電源投入から作業開始までの待ち時間がほとんどありません。(光源切替時の作業再開も同様)

〈暖機運転時間〉

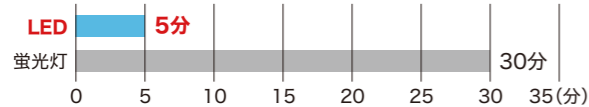

▲玄米用(緑色) ▲白米用(青色) ▲青米選別用(赤色)

- 長時間使用しても明るさの変動が少ないため、安定した選別ができます。
- 青未熟米の選別精度向上に加え、活青米の選別のご要望にも対応可能(オプションの赤色LED使用時)。

#### ■ワンタッチ操作

初めてでも簡単

操作は液晶パネルで行えます。また、初めての方でもワンタッチで設定できます。

【感度設定】原料や目的に応じて、お好みで3通りの感度が選べます。



感度「強」 きれいな仕上げ



感度「標準」 通常の仕上げ



感度「弱」 歩留まりを優先

【再選別】



一度選別した不良米を再度、良品と不良品に選別する際に、ワンタッチで設定を変更します。

#### ■張込みホッパ

大容量で使いやすい

張込みホッパが従来機(50X)より16%大きくなり、お米がラクに投入できるようになりました。

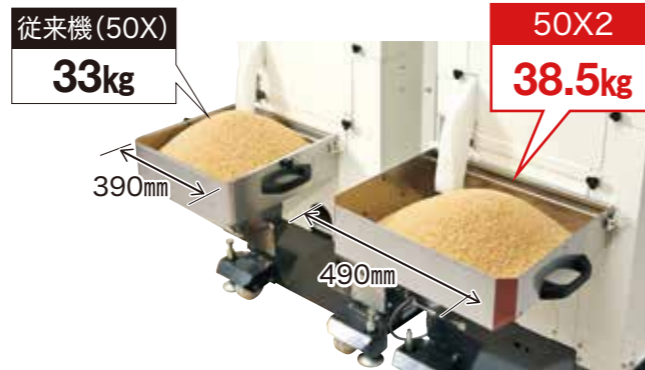

### Point.02 優れたメンテナンス性

#### ■長寿命LED照明

4万時間の長寿命

照明をLEDにすることで、1日10時間毎日使用しても約10年間交換不要。従来機(50X)の蛍光灯と比べ、耐用時間が大幅に向上しました。

#### ■着脱式点検窓

左右両方着脱可能、広い開口部

- 点検窓の開口面積が広いのでモップが入れ易く、ガラス面の清掃が楽に行えます。
- 機体側面の点検窓を、左右とも外せるので片方の窓が設置上塞がっても良く、自由な設置レイアウトができます。



#### ■昇降機バケットベルト

耐久性が向上

ベルトに摩耗しにくい素材を新採用。従来機(50X)より耐用時間が2倍(耐用時間:1000時間→2000時間)に伸び、メンテナンス性が向上。ランニングコストが抑えられ、メンテナンスも簡単です。



★耐用時間は使用環境により差があります。

#### ■内部構造

工具不要でラクに掃除ができる

- お米が流れる箇所は工具なしで、ワンタッチで取り外しができ、標準装備のエアガンで簡単に掃除できます。
- 前側だけでなく後側も開くので、メンテナンスが容易に行えます。



▲後側も開閉可能



# 選別王 SERIES KG-S40X



3-4インチ籾摺機に対応  
1.5t/hの安定した処理能力

玄米/白米兼用

3-4インチ籾摺機対応

1.5t/h処理能力

KSAS対応

メーカー希望小売価格(税込)  
**2,035,000円**

## Point.01 優れた操作性

### ■2色発光LED照明

光源の交換が不要

- タッチパネル操作で簡単に光源の切替えが行えます。
- 原料の設定切替えに応じて、LEDの色も同時に切替わります。



(原料切替え操作手順) (例: うるち玄米からうるち白米へ切替え)

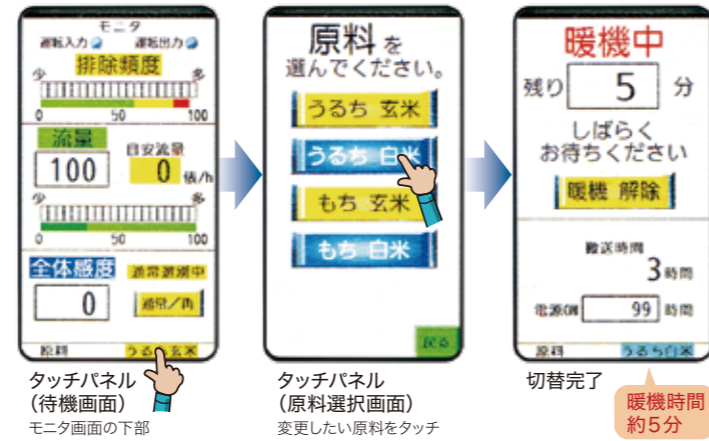

### ■エアジェクタ

最大処理流量時の不良品側歩留まり\*1は**64%!!**  
製品ロスが少なくなります。

\*1 不良品側歩留まり: 不良排出側に占める不良品の比率

- KG-S40Xのエアジェクタは、実際のエアブローの「立ち下がり時」遅れをさらに最小化し、「共連れ」を極限まで減らしました。

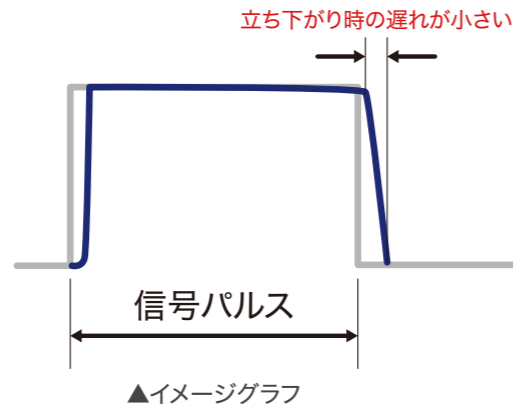

- 整列して流れてくるお米を必要最小限の範囲で排除するため、「切れ味の良い」エアジェクタを採用しております。

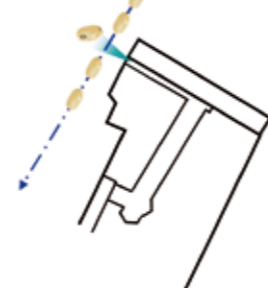

## Point.02 優れたメンテナンス

### ■着脱式点検窓

左右両方着脱可能、広い開口部

- 点検窓の開口面積が広いのでモップが入り易く、ガラス面の清掃が楽に行えます。
- 機体側面の点検窓を、左右とも外せるので片方の窓が設置上塞がっても良く、自由な設置レイアウトができます。

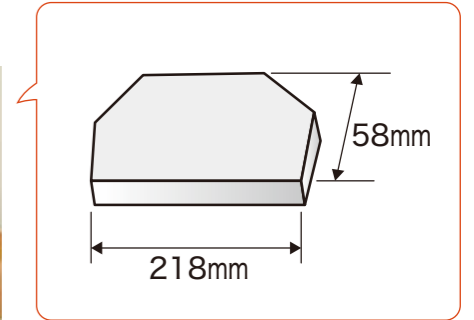
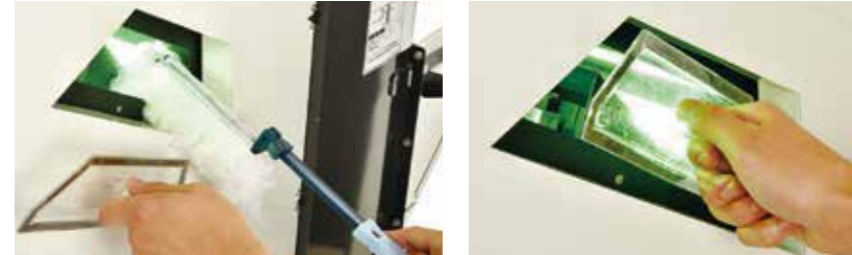

### ■昇降機モータの位置変更

上部へ位置変更しメンテナンスが容易に

- モータを機体外部に配置することで、メンテナンス時のアクセスが容易になりました。
- 機体下部スペースがスッキリしたレイアウトになり、清掃が容易になりました。
- 駆動側プーリが上にあることで、ベルトがスリップしにくくなりました。

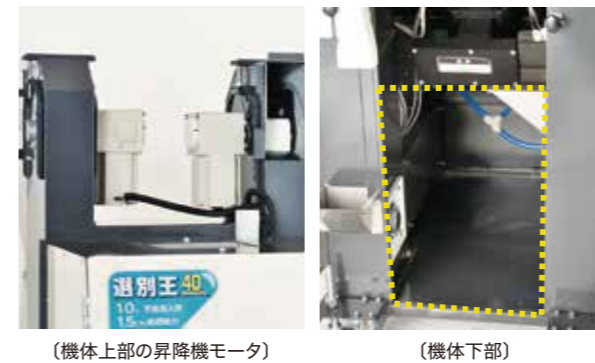

### ■235Wシュートヒータ

- 寒冷地でもヒータ温度が下がりにくくなり、ヌカ付着低減の効果を期待できます。



▲シュートヒータ部(シュート背面にヒータ貼付け)

## Point.03 柔軟なレイアウト

- 良品排出口が背面になり、左右どちらのレイアウトにも対応しやすくなりました。





## 小型色彩選別機 (白米/玄米兼用)

お米を流す・見る・撃つの基本性能で高精度を実現  
コンパクトで操作性も向上!

# 選別王子II KG-S07X



玄米/白米兼用

直売農家様向け

200kg/h処理能力

メーカー希望小売価格 (税込)

1,320,000円

### Point.01 基本性能

## 1 お米を流す

### ■14連U溝シュート(7連イジェクタ)



お米をきれいに整列させて、精度よく不良品を排除します。

### ■自動流量制御機能



不良品混入率が10%を超えるお米の場合は状態に合わせて自動で最適な流量にコントロールします。

### ■選別の仕組み(模式図)

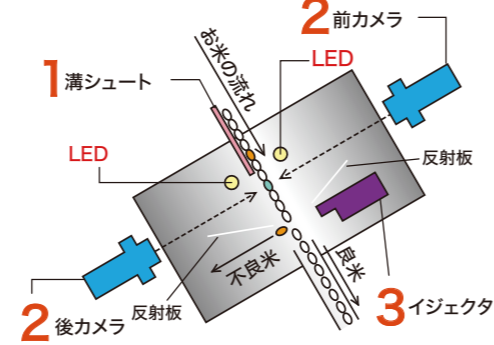

## 2 お米を見る

### ■デジタルラインセンサカメラ2台搭載

小さなカラムシ被害も見逃しません。

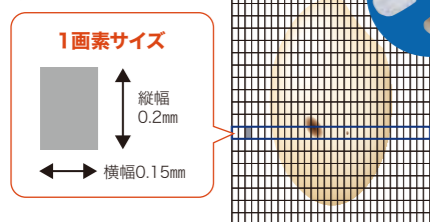

2色発光のLEDを採用しました!

2色発光LED照明の採用



白米と玄米の切替えは照明色スイッチで!

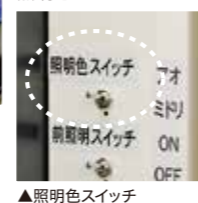

●暖機時間 ..... 1分  
早期の使用開始が可能

●LED寿命 ..... 40,000時間  
ランニングコストを低減

## 3 お米を撃つ

### ■エア流路(イジェクタ)の最適化により選別能力大幅アップ! エア消費量の低減

流量を下げずに不良品混入率**10%**のお米を選別!

進化した選別王子IIは流量を下げることなく不良品を選別。トップレベルの高効率処理が可能になりました。

### ■従来機(071)との能力比較

機種名	推奨コンプレッサ	最大処理能力200kg/hの時	
		対応不良品混入率	エア消費量
選別王子II	0.5馬力(0.4kw)	10%	18ℓ/分
選別王子(071)	1馬力(0.75kw)	1%	40ℓ/分

## Point.02 シンプル簡単操作

### ■多彩な運転モード



- ヤケ...黒い不良品を排除
- シラタ...光を通さない不良品を排除
- ウルチ...もち米中のうるち米を排除



着色粒(白米)



着色粒(玄米)



白未熟粒(シラタ)



ガラス・樹脂等

### ■点検窓と不良品回収箱



点検窓:左右両面に配置したので設置場所を選びません。  
不良品回収箱:簡単に左右を入れ替えられます。

## Point.03 コンパクトボディ

### ■省スペース設置

コンパクト設計により置き場所を選びません。キャスター付きで移動も簡単。

### ■フルオープンフロント扉

左右にスペースがなくてもフロント扉によりメンテナンスが楽に行えます。

### ■米飛散防止板

米投入時の米の飛び出しを低減します。



# オプション製品のご紹介

対応機種	写真No.	名称	型式	品番	メーカー希望小売価格(税込)	備考
KG-S110X	①	増し枠ホッパ	KGマシワクホッパ (110)	L68J1-10610	40,260円	ホッパ容量が38.5kgになります(標準は14.5kg)。
	②	エアガン	KGエアガンセットオプション	L68F1-10620	22,000円	
KG-S50X2	③	パッケージコンプレッサ	KGコンプレッサ (50Hz) 50X2	L68C2-10640	998,800円	2.2kWパッケージコンプレッサ50Hz/60Hz 200V エアホース5m付属 注) 電源ケーブルは付属していません。
			KGコンプレッサ (60Hz) 50X2	L68C2-10630		
	④	色選ポディーカバー	KGポディーカバー (シキセン)	L68C1-10740	18,700円	選別機は高さが1900mmほどあります。カバーかけ作業には脚立や足台等が必要です。作業時にはヘルメットを着用する等安全には十分注意してください。
	LED	オプションLEDゲンマイ	FA000-47219	72,600円	LED玄米用 (2本付き)	
		オプションLEDハクマイ	FA000-47218		LED白米用 (2本付き)	
		オプションLEDアカイロ	L68C2-10830	131,780円	LED青米選別用 (2本付き)	
		黒米対応キット	クロゴメタイオウキット	FA000-47626	55,000円	黒米対応 出荷時オプション
⑤	集塵機 (付属品含む)	KG-S50X2シュウジンキョウシキ50	FA000-21055	274,560円	集塵機 (50Hz) ・配管材 (ホース4m) 一式	
		KG-S50X2シュウジンキョウシキ60	FA000-21056		集塵機 (60Hz) ・配管材 (ホース4m) 一式	
KG-S40X	⑥	2馬力コンプレッサ	KGコンプレッサ-オプション(50Hz)	L68F1-10630	455,400円	【標準装備】 膜式ドライヤー・エアフィルタ・ マイクロミストフィルタ・5m エアホース 注) 電源ケーブルは付属して いません。
			KGコンプレッサ-オプション(60Hz)	L68F1-10730		
	⑦	エアドライヤセット	KGエアドライヤセット (40X)	L68F1-10720	157,300円	2馬力コンプレッサ (写真⑥) に付属している膜式ドライヤフィルタの単体オプションです。
	⑧	増し枠ホッパ	KGマシワクホッパ (40X)	L68F1-10710	40,260円	ホッパ容量が34.0kgになります(標準は13.0kg)。
	⑨	エアフィルタ	KGエアフィルタオプション	L68F1-10640	19,800円	
	②	エアガン	KGエアガンセットオプション	L68F1-10620	22,000円	
		黒米オプションキット	KGクロゴメタイオウキット (40X)	L68F1-10740	55,000円	黒米対応 出荷時オプション
KG-S07X	⑩	張込昇降機ユニット	KG-VE72	FA000-49169	220,000円	⑩-1 1袋 (30kg) 投入可能で 作業効率が上がります。
			フリオウヒンウケバコセット2	FA000-49170	16,500円	
	⑪	3馬力精米ユニット VM-30CUPN	KG-VE7-FM2	FA000-22909	308,000円	ドッキングユニット (昇降機) です。写真⑪-1
			VM-30CPN-50 (50Hz) (サイクロンボックスつき)	FB000-00116	1,859,000円	米伯楽ユニット (3馬力精米機と石抜機、 サイクロンボックス) です。 写真⑪-2
			VM-30CPN-50 (60Hz) (サイクロンボックスつき)	FB000-00117		

KSASオプションは3ページに記載しています

# —より便利に、使いやすく—

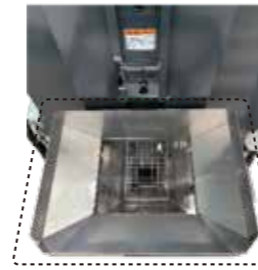

① 増し枠ホッパ(110X用)



② エアガン



③ パッケージコンプレッサ



④ 色選ポディーカバー



⑤ 集塵機(付属品含む)

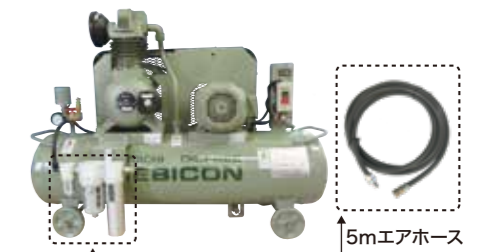

⑥ 2馬力コンプレッサ



⑦ エアドライヤセット



⑧ 増し枠ホッパ(40X用)

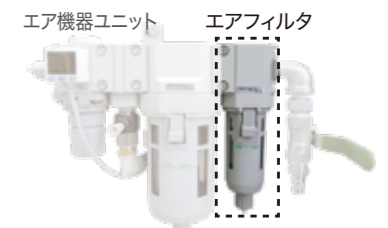

⑨ エアフィルタ



⑩ 張込昇降機ユニット

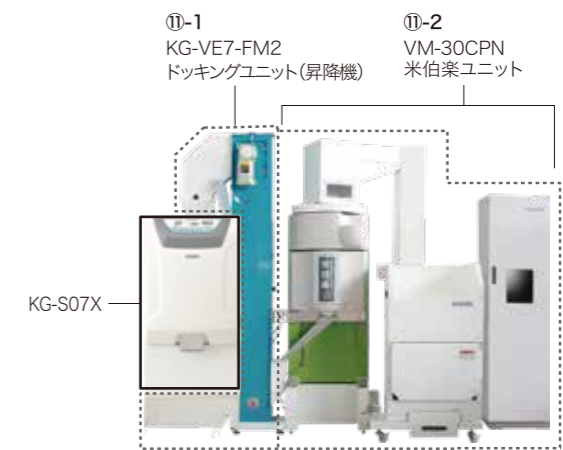

⑪ 3馬力精米ユニットVM-30CUPN